

UNA POLÍTICA INDUSTRIAL Y COMERCIAL PARA INSERTARSE EN LA ECONOMÍA GLOBAL

REFLEXIONES DESDE UNA PERSPECTIVA DE DESARROLLO PARA VENEZUELA

*Congreso Internacional de Conindustria 2001 “Liderazgo global en el tercer milenio. El caso Venezuela”.
Caracas, 14 de Junio de 2001*

Werner Corrales Leal

PLAN DE LA EXPOSICION

Objetivos y estrategias de desarrollo en el marco de la globalización

Ejes de una nueva política industrial y comercial para Venezuela

Un caso ilustrativo: Formación de Capital Nacional

Consideraciones finales

PLAN DE LA EXPOSICION

Objetivos y estrategias de desarrollo en el marco de la globalización

Objetivos y estrategias de desarrollo en el marco de la Globalización

ALGUNOS EFECTOS DEL PROCESO DE GLOBALIZACIÓN SOBRE LOS PAISES EN DESARROLLO

/// Hechos que afectan o condicionan a las bases productivas

- Creación neta de comercio; alto crecimiento de flujos, superior al del PIB
- Especialización de los PED se profundiza sobre *ventajas naturales*
- Diez países *emergentes* son la excepción ... reestructuración productiva
- Predominio de comercio e inversión intra firmas; rol de Transnacionales

/// Incremento de la inequidad; algunos procesos fundamentales

- Shocks externos: volatilidad financiera, precios de *Commodities*
- Insuficiente dominio (y acceso limitado) al conocimiento y la tecnología
- Destrucción tejidos tradicionales sin creación de los de nueva economía
- Debilitamiento de la capacidad de negociación social de trabajadores

Objetivos y estrategias de desarrollo en el marco de la Globalización

COMPETENCIA EXTREMA EN EL MERCADO GLOBAL; DIFICULTADES EN EL SISTEMA MULTILATERAL

/// Nuevos factores de competitividad y apropiación de excedentes

- Estáticos: Rentas relacionadas con productividad...“mejores prácticas”...
- Dinámicos de producción: Rentas relacionadas con innovación...
- Mercadeo “estratégico”: Innovación para diferenciación y ciclos...
- *Commodities*: Competencia extrema anula rentas de la productividad

/// Limitaciones de los países en desarrollo en el sistema multilateral

- Barreras de acceso a productos de V.A. (aranceles, anti-dumping, OTC...)
- Términos de Intercambio declinantes para exportadores de *Commodities*
- Sesgo en las reglas de la OMC relativas a conocimiento y tecnología
- Presión países OCDE... limitar uso de “*Políticas del lado de la Oferta*”

Objetivos y estrategias de desarrollo en el marco de la Globalización

UN MODELO SIMPLIFICADO PARA LA COORDINACIÓN DE LAS ESTRATEGIAS Y POLÍTICAS

Objetivos de desarrollo para la política de inserción

- Contribuir eficazmente al crecimiento sostenible y la equidad distributiva
- Impulsar la integración y la competitividad del aparato productivo

Estabilidad y dinámica macroeconómica

- Equilibrio de cuentas externas, tipo de cambio y flujos de capital
- Inversión directa (N+E) para elevar producto potencial y productividad
- Evitar shocks externos y crisis financieras
- Rol de la demanda efectiva en reducción de la polarización de ingresos

Estrategias de comercio, inversión y desarrollo productivo

- Incremento V A de exportaciones.. Clusters amplios y tejidos de PyMEs
- Mejoras de competitividad a través de la innovación permanente
- Complementariedad CTNs y actores nacionales en desarrollo productivo
- Diplomacia comercial y defensa activa de mercados

Objetivos y estrategias de desarrollo en el marco de la Globalización

MAXIMIZAR VALOR AGREGADO Y COMPETITIVIDAD: "CLUSTERS" INNOVADORES Y TEJIDOS PyMEs

A mercados finales

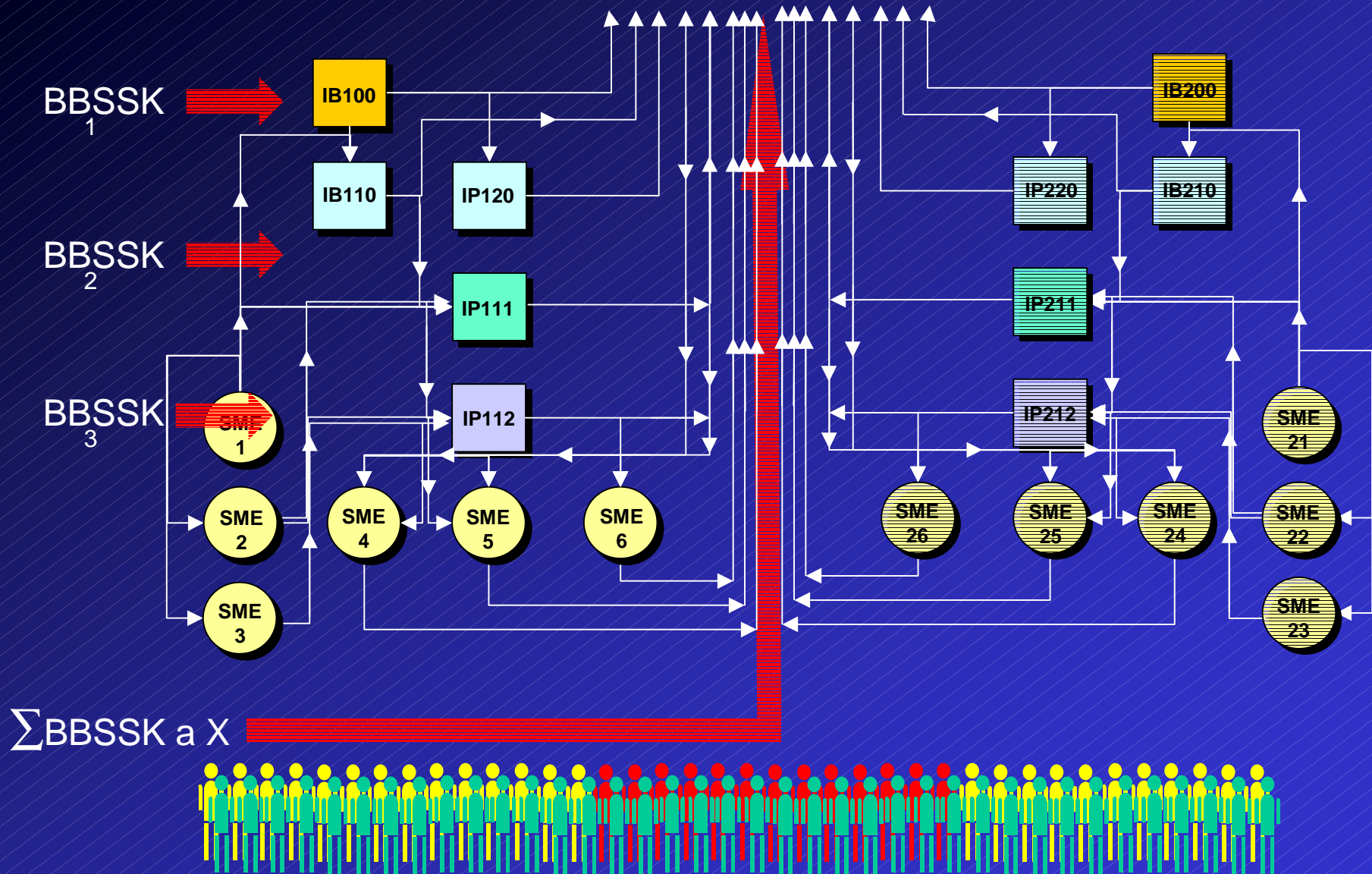

PLAN DE LA EXPOSICION

*Ejes de una nueva política industrial y comercial
para Venezuela*

Ejes de una nueva política industrial y comercial para Venezuela

ESTRATEGIAS DE DESARROLLO PRODUCTIVO Y POLÍTICAS PARA LA COMPETITIVIDAD

Estrategias generales de la reestructuración

- ▶ • Sujeto: Manufacturas y Servicios
- ▶ • Sist. Innovación, redes, clusters
- ▶ • Apalancamiento actores nacionales
- ▶ • Promoción funcionam. mercados

Políticas de tipo horizontal

- ▶ • Incentivos amplios Tecnología
- ▶ • Incentivos IED alianzas
- ▶ • Incentivos generac. cadenas
- ▶ • Asistencia redes y reestr. PyMEs
- ▶ • Base conectividad y TIC sector
- ▶ • Competencia, Defensa Mercados
- ▶ • Mercados privados capacitación
- ▶ • Mercados financiamiento I.

Ejes de una nueva política industrial y comercial para Venezuela

POLÍTICAS FOCALIZADAS RELATIVAS A LA INDUSTRIA

Enfasis y prioridades sectoriales

- ▶ • Clusters Hidroc. y Metal-Mec.
- ▶ • Cluster de Turismo
- ▶ • Servicios de alto V.A.C.
- ▶ • Agronegocios incluido textil

Dinamización “exógena” demanda

- ▶ • Compras públicas: BB y SS
- ▶ • Construcción vivienda, infraest.
- ▶ • Varios automotriz
- ▶ • Otros, incluidos de Ambiente

Ejes de una nueva política industrial y comercial para Venezuela

TRES ESCENARIOS FUNDAMENTALES DE LA POLÍTICA COMERCIAL



PLAN DE LA EXPOSICION

Un caso ilustrativo: Formación de Capital Nacional

Un caso ilustrativo: Formación de Capital Nacional

COMPONENTES Y DIMENSIONES DEL PROGRAMA

Construcción de la red “aguas arriba” y consolidación de proveedores nacionales de nivel mundial

Proyectos para promover la cadena “aguas abajo” y la creación de operadores nacionales

Incorporación de capital de inversionistas nacionales en negocios medulares de la cadena de hidrocarburos

Un caso ilustrativo: Formación de Capital Nacional

COHERENCIA DEL PROGRAMA CON LAS ORIENTACIONES DE POLITICA INDUSTRIAL Y COMERCIAL

Instrumentación directa de estrategias

- Promoción de actores nacionales
- Manufacturas y Servicios de alto valor agregado de conocimientos
- Cluster amplio de empresas; Sistema de innovación
- Requisitos de Desempeño para alianzas y fortalecimiento tecnológico
- Proyectos piloto red cooperación PyMEs
- Negociación internacional coherente con objetivos del programa

Estrategias de comercio, inversión y desarrollo productivo

- Incentivos introducción tecnología
- Base conectividad y TIC
- Financiamiento a inversores

Un caso ilustrativo: Formación de Capital Nacional

LAS DISCIPLINAS Y NEGOCIACIONES INTERNACIONALES Y LA VIABILIDAD DEL PROGRAMA

| TEMAS DE POLÍTICA POR CATEGORÍAS | ESCENARIOS DE NEGOCIACIÓN | | |
|---|---------------------------|-------------|-----------------|
| | <i>OMC</i> | <i>ALCA</i> | <i>BIT/EEUU</i> |
| SERVICIOS DE ENERGÍA | X | X | |
| COMPRAS PÚBLICAS | X | X | |
| REQUISITOS DESEMPEÑO TECNOLOGÍA, I&D, ASOCIACION | X | X | X |

Un caso ilustrativo: Formación de Capital Nacional

LA EXPERIENCIA DE LOS AÑOS 80-90: LOS SERVICIOS DE INGENIERÍA Y CONSTRUCCIÓN (1/2)

/// Necesidad estratégica 1980: Mejorar capacidades tecnológicas

- Capacidades propias de I&D muy incipientes en el sector
- Baja capacidad ingeniería y producción BBK para proyectos complejos
- Menos del 15% de la procura de ingeniería y BB de K era nacional

/// Puesta en marcha de políticas sobre Conocimiento

- Creación y desarrollo de institución de I&D de alto nivel (INTEVEP)
- Política de Transferencia de Tecnología sobre bases comerciales
- Programa de formación de recursos humanos de alto nivel

/// Promoción activa de Ingeniería y Construcción

- Requisitos de Desempeño de Asociación y Alianzas
- Reforma de prácticas de contratación... “Segregación de Proyectos”
- Prácticas de Control de Calidad y Mejoramiento Continuo

Un caso ilustrativo: Formación de Capital Nacional

LA EXPERIENCIA DE LOS AÑOS 80-90: LOS SERVICIOS DE INGENIERÍA Y CONSTRUCCIÓN (2/2)

- Incremento muy alto de las capacidades tecnológicas
- Creación de empleos, fuentes de agregación de valor y encadenamientos
- Evolución progresiva a niveles superiores de complejidad (SIIC)

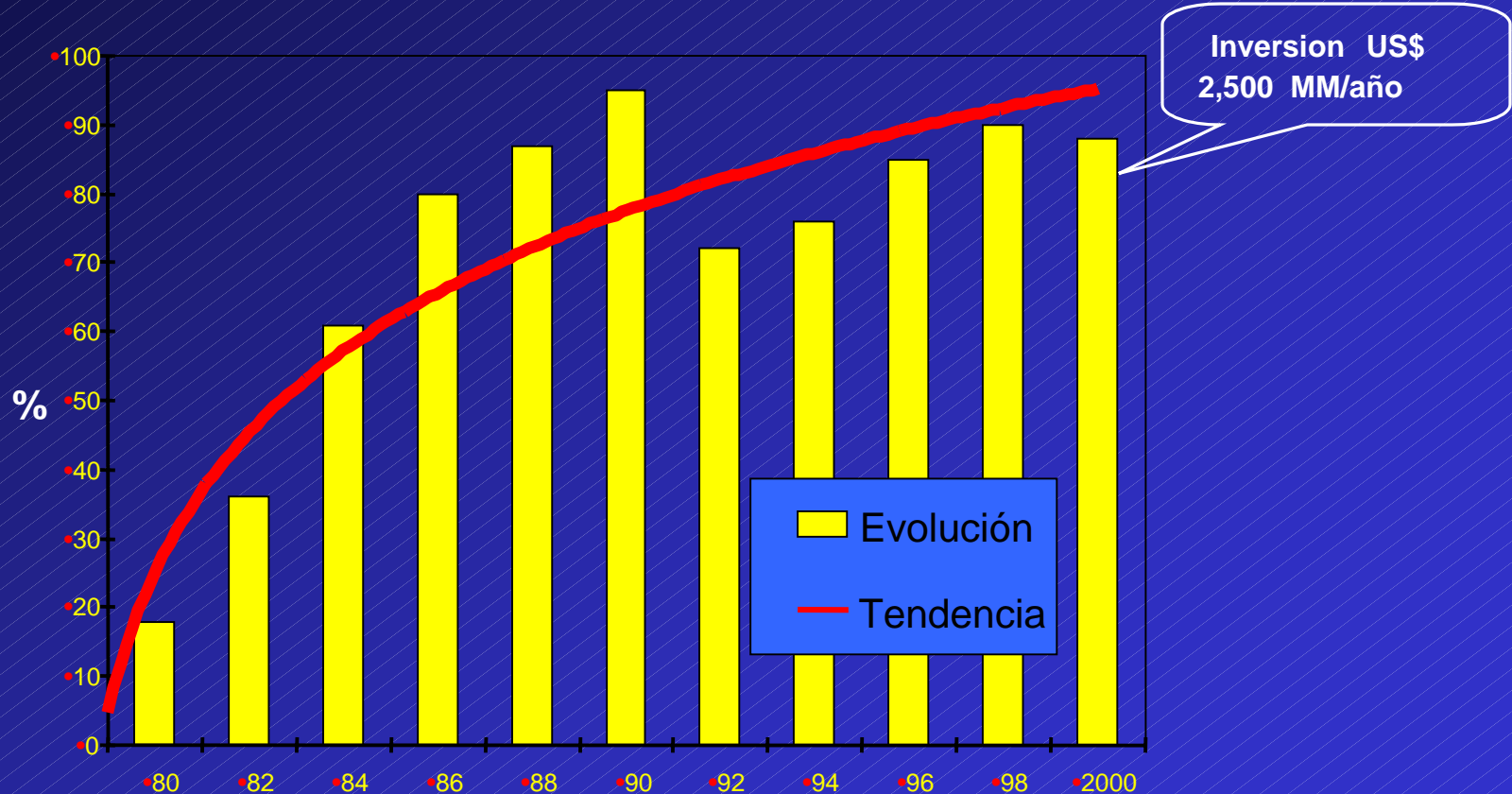

PLAN DE LA EXPOSICION

Consideraciones finales

Consideraciones finales

LEGITIMACION POLITICA Y COHESION SOCIAL PROPIAS DE LA ESTRATEGIA

▲ Maximización del beneficio social

- Poder distributivo basado en concepción económica del modelo
- El éxito social depende también del equilibrio en la negociación laboral

▲ Legitimación y compromiso político en el proyecto

- Es necesaria una amplia consulta y concertación entre actores
- Fortalecimiento o protección... Cambio de actitud empresarial
- Reorientación del paradigma tradicional de política pública industrial
- Compromisos firmes guiados por metas concretas

/// Cambiar de rumbo para ganar el futuro

- La nueva industria puede revertir la polarización social
- La PyME sólo florece en cooperación con la gran empresa
- Es indispensable promover actores nacionales para optimizar el desarrollo
- El fortalecimiento tecnológico como base de la política de competitividad
- Solo la concertación hará viable el cambio

Si hubiera una marea así, pondría a flote todos los barcos, pero este camino no es fácil... requiere liderazgo de verdad y espíritu de cooperación... Por el bien de las generaciones futuras, cuanto antes haya ambas cosas mejor será.

Rubens Ricupero, en el Informe sobre el Comercio y el Desarrollo, 1999